



QR-Code scannen und auf www.neuco.ch mehr über diesen Artikel erfahren

B 24 344AK3
silber - DB 702N
LED 5 W 320 lm-h 3000 K
Konverter schaltbar on/off



 **IP65** **IK10**

Wandaufbauleuchte mit abgeblendetem Lichtaustritt. Schutzart IP65 , staubdicht und strahlwassergeschützt Schutzklasse I.

Mit austauschbarem LED-Modul mit Übertemperaturschutz und einer Lebenserwartung von mindestens 200'000 Betriebsstunden. 20-jährige Nachliefergarantie auf das LED-Modul und die Verschleissteile. Mit Ultimate Driver® LED-Netzteil 220-240 V, 0/50-60 Hz. Schutzart IP 65. Leuchte aus Aluminiumguss, Aluminium und Edelstahl Beschichtungstechnologie Unidure®, Farbe Silber. Kristallglas innen weiss. Zwei Leitungseinführungen zur Durchverdrahtung der Netzanschlussleitung Ø 7-12 mm. Leuchtdurchmesser 200 mm, Höhe 100 mm.

5 Jahre Garantie.

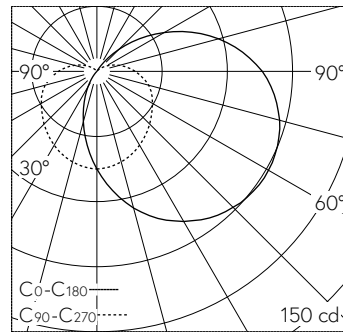

LED 3000 K 5 W 320 lm-h / CIE Flux 29 55 78 76 100 / B21 nach DIN 5040

Technische Daten

Leuchtenlichtstrom	320 lm-h
Anschlussleistung	5 W
Lichtausbeute	60.8 lm-h/W
Modullichtstrom	715 lm-c
Modulleistung	3,9 W
Farbstabilität	-
Farbwiedergabe	CRI > 80
Lichtstromerhalt	L70/B50 bei 200'000 h (25 °C)
Farbtemperatur	3000 K

Weitere Angaben

Lichtaustritt	abgeblendet
Betriebsspannung	220 – 240 V AC 50 / 60 Hz 176 – 264 V DC 0 Hz
Betriebstemperatur	max. 50 °C
Gewicht	1.75 kg

